

FO100

FO100 外形圖

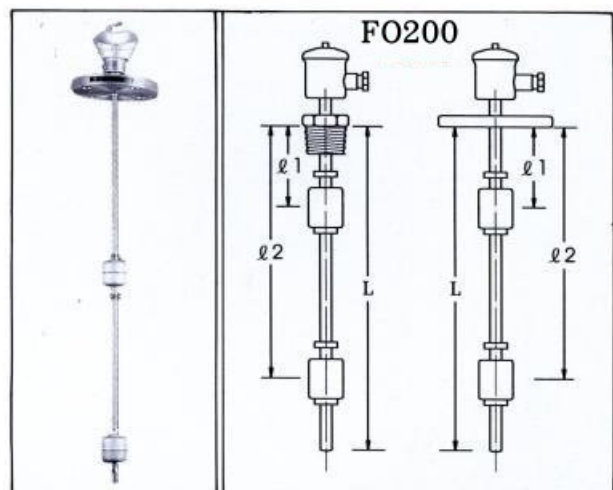
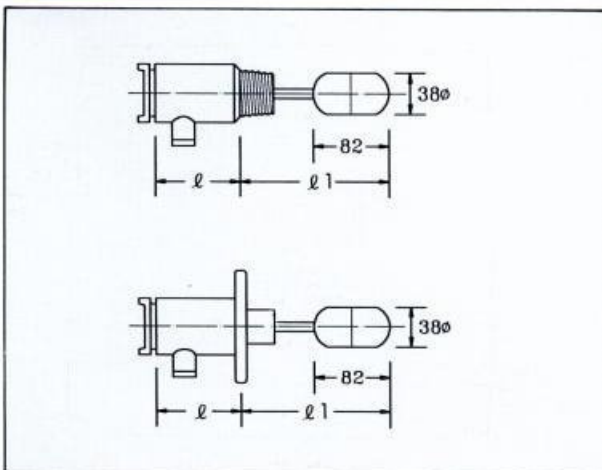

FO200

一般規格表：FO200型

型號	201	202	203	204	221	222	223	224
材質	304	316	PVC	PP	304	316	PVC	PP
接續	2"PT外牙				JIS 10K 2"FLANGE			
浮球數	A:1, B:2, C:3, D:4 浮球尺寸" 50x48mm							
L	總長視需要決定,最長 2 M							
l1~l4	控制位置高度視需要決定							
接點	ON-OFF, SPS1, AC110/220V ,0, 1A NC 狀態							
測定	用於水或其他低黏度液體							
按裝	頂部向下垂直按裝							
構造	防水或防燥,訂購時商談							
耐溫	-10°C ~ + 80 °C 依不同材質有不同耐溫							
耐壓	1.4 KG/CM ² G 依不同材質有不同耐壓							

一般規格表：FO100型

型號	FO-100	FO-102
l	55mm	85mm
l1	200mm	165mm
接續	1 1/2" PT外牙	JIS 10K 1 1/2 FLANGE
接點	ON-OFF, SPS1, AC110/220V 0.1~3A	
材質	SUS 304, SUS 316	
測定	用於水或其他低黏度液體	
按裝	側裝 (水平按裝)	
構造	防水或防燥,訂購時商談	
耐溫	-10°C ~ + 80 °C	
耐壓	± 5mm浮球位置	

FO200型組合圖

